

PAR 300 M TESTERE TEZGAHI

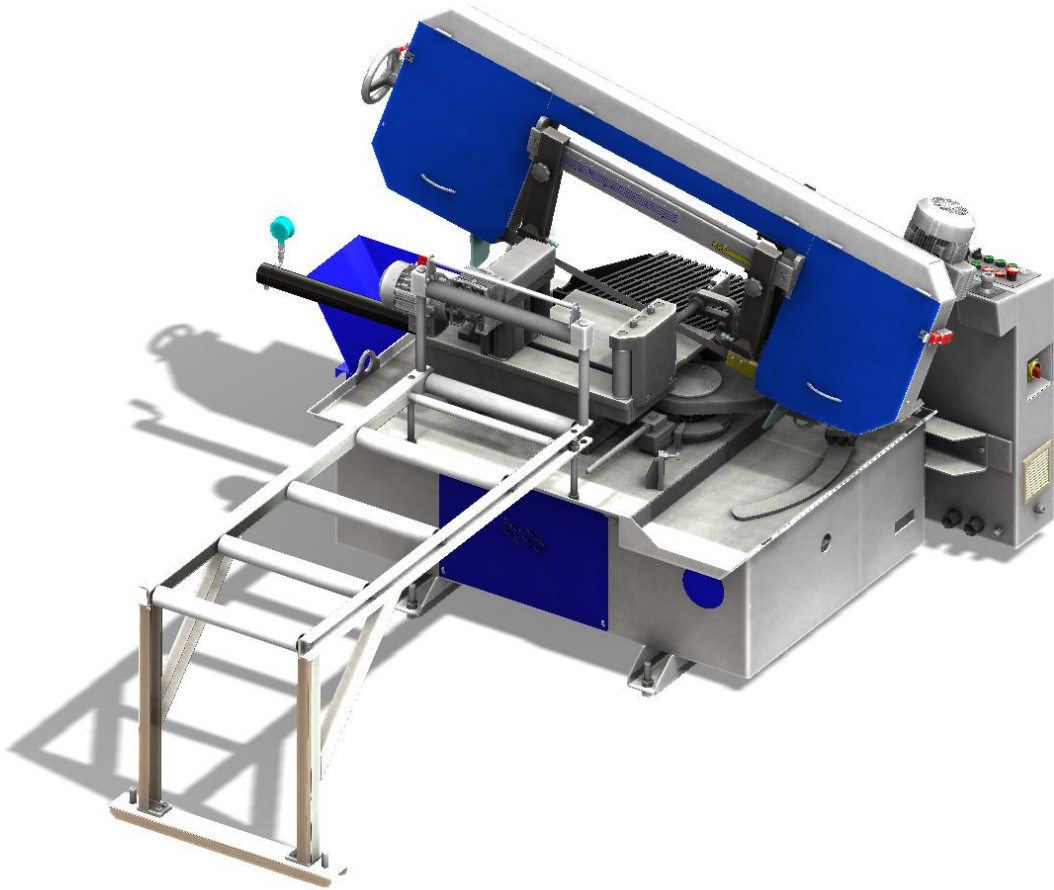

A – GENEL VE TEKNİK ÖZELLİKLER













1-GENEL ÖZELLİKLER

- Döner göbek sistemi ile tek yöne açılı kesim.
- Otomatik malzeme sürme işlemi.
- Manuel ve otomatik çalışma özelliği.
- Kademesiz şerit hız ayarı.
- Kolay temizlenebilir seygar kesme sıvısı haznesi ve talaş sepeti
- Dişli sistemi ile malzeme sürme mekanizması
- Hassas kafa inme hızı.
- Kesilen malzemeyi dijital sayıcı ile sayma.
- Kesim bitiminde otomatik durma ve hidrolik kafa kaldırma özelliği.
- Hidro-mekanik şerit gerdirme
- Hidrolik malzeme sıkma
- Ayarlanabilir malzeme sıkma basıncı
- Şase üzerine monte edilen 5 rulolu malzeme sehpa
- Malzeme sehpa üzerine monte edilmiş ayarlanabilir manuel üst baskı rulosu
- Birbirinden bağımsız ayarlanabilen üst kafa ve mengene basıncı.
- Şerit ayağından kesme sıvısı sistemi.
- Çelik orta gövde.
- Şerit kopma swichi, faz koruma rolesi
- Döküm şerit kasnakları.
- Termik korumalı elektrik motorları
- Pano ve şerit kapağında emniyet swichi
- Bimetal şerit testere
- Şerit yönlendirici çift rulman
- Şerit sırtına basan tek rulman
- Ayarlanabilir şerit ayakları ve karbür şerit kılavuzları
- Sertleştirilmiş malzeme sürme ruloları
- Sabit ve hareketli mengene ruloları alt yataklamaları
- Soğutma sıvısı ve hidrolik yağ seviye göstergeleri.

2-TEKNİK ÖZELLİKLER

PAR 300 M

ANA MOTOR	kW-d/dk	1,5 – 1500
MALZEME SÜRME MOTORU	kW-d/dk	0,25 – 900
KESME SIVISI MOTORU	kW-d/dk	0,12 – 3000
HİDROLİK MOTOR	kW-d/dk	0,75 – 1400
MALZEME SIKMA BASINCI	Bar	20 - 40
KESME HIZI	m/dk	15 ... 130
ŞERİT LAMASI ÖLÇÜSÜ	mm	27 x 0,9 x 3970
VOLTAJ	V(AC)	400
FAZ SAYISI		3
FREKANS	Hz	50
MAKSİMUM GÜÇ	kW	3,32
MALZEME BESLEME YÜKSEKLİĞİ	mm	800
KESME SIVISI HACMİ	lt	30
HİDROLİK YAĞ HACMİ	lt	9
TEZGAH ÖLÇÜSÜ (SEHPASIZ)	mm	1400 x 2190 x 1370
(En x Boy x Minimum Yükseklik)		
TEZGAH ÖLÇÜSÜ (SEHPALI)	mm	2750 x 2190 x 1900
(En x Boy x Maksimum Yükseklik)		
MALZEME SEHPASI ÖLÇÜSÜ	mm	560 x 1500 x 780
(En x Boy x Yükseklik)		
AĞIRLIK (TEZGAH)	kg	1000

			Ø300
KESME KAPASİTESİ		mm	220
0°			220x330
<hr/>			
			Ø300
KESME KAPASİTESİ		mm	220
30°			220x330
<hr/>			
			Ø250
KESME KAPASİTESİ		mm	220
45°			220x230
<hr/>			
			Ø160
KESME KAPASİTESİ		mm	150
60°			150x150